

ECOWATER
S Y S T E M S[®]



SINCE 1925.



NEXWATER

諾得淨水

2024



1997年
優風國際有限公司創立(台灣諾得有限公司前身)

2008年
台灣諾得有限公司成立，代理荷蘭 NORIT 淨水設備



2009年
申請通過商標“諾得”擴大為全屋、大型建案專業規劃公司

2016年
簽約美國 ECOWATER 成為世界知名淨水領導品牌總代理



諾得淨水

2018年
開發自有品牌“諾得淨水”全省超過 700+ 經銷通路

2019年
代理 EVERPURE 淨水器產品，邁向全方位淨水領導品牌



台北市 69+
新北市 21+
桃園市 11+
新竹市(縣) 7+
台中市 18+
台南市 8+
高雄市 5+

2020年
迄今建案實績：遠雄、元利、昇陽、富邦、川普、陽昇...等
建案實績規模持續成長+

2020年
成立諾得淨水各區分公司：桃園、台中、台南、高雄，
落實並強化在地服務，提供消費者最佳消費體驗



諾得淨水於 2022 年全新上市廚下飲水加熱器機種，
冰溫熱+氣泡水飲水機、冰溫熱三溫加熱器、新款薄
型雙溫加熱器，以及 RO 逆滲透純水機，提供消費市
場全方位新選擇。

2022年
新品上市；氣泡水機、冰溫熱機、薄型加熱器、RO 純
水機，提供消費市場全方位新選擇



2023年
諾得淨水從 1997 至今已成立 26 週年

諾得淨水於 2023 年與培芝家電結盟，並陸續進駐各
大百貨通路。分別是台中廣三 SOGO 百貨、台南新光
三越西門店、高雄統一夢時代店、高雄漢神巨蛋店；
並將於 2024 年進駐台南南紡百貨。

2023年
與培芝家電結盟，進駐各大百貨通路

建案實績規模持續成長+

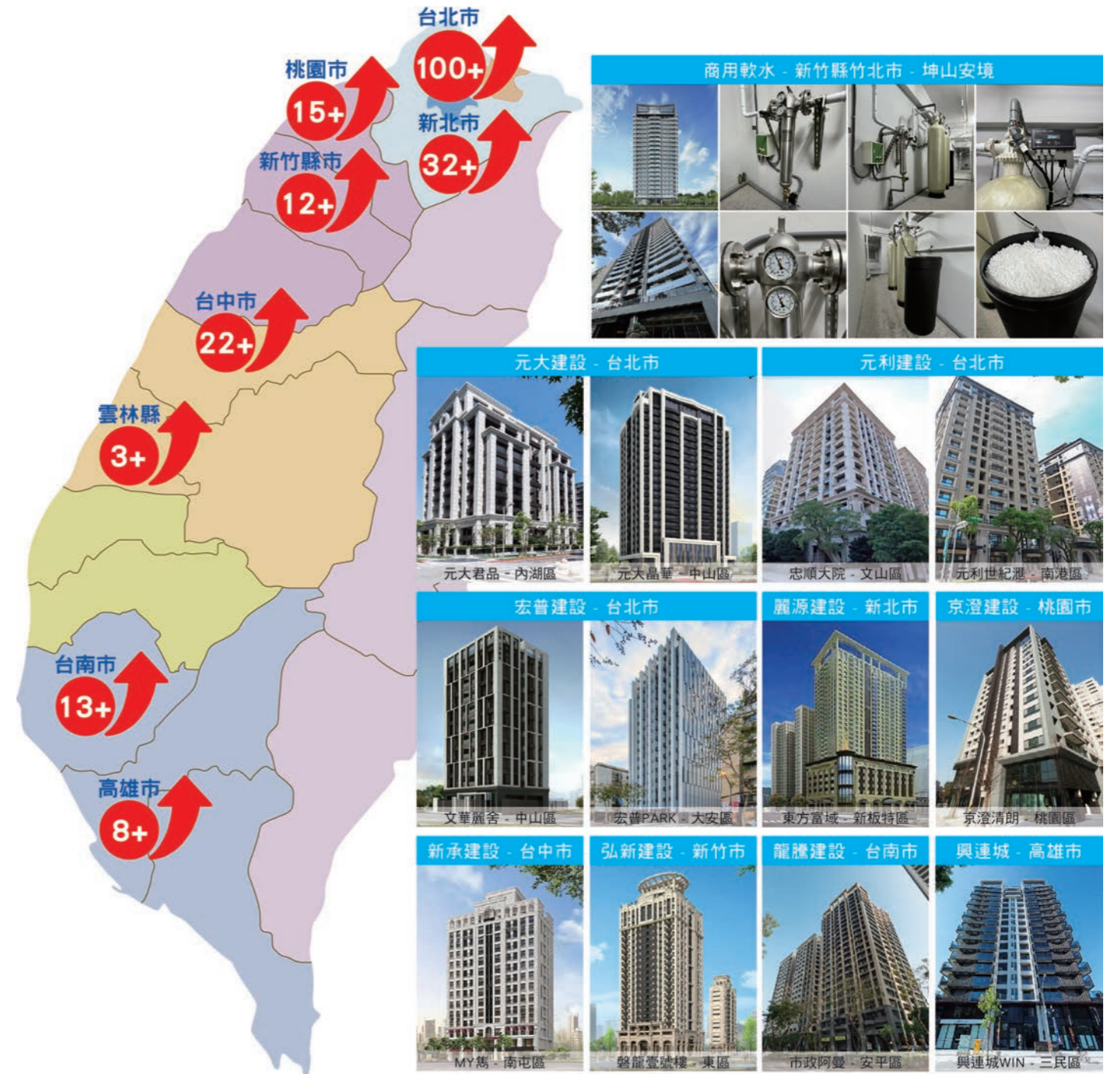

代理品牌



諾得淨水®

全屋式軟淨水

全屋軟淨水系統為家庭用水防護網，從源頭就進行水質把關，層層過濾，讓生活用水和飲用水擁有相同的純淨，讓水質回歸無色無味的天然口感。

1 廚房用水

透過廚下飲水設備，使自來水經過過濾為飲用等級的潔淨好水，無論飲用、洗米、烹飪、泡茶、沖咖啡都能確保所使用的水都是安全無氯的好水。

※ 煮沸可殺菌，卻無法去除重金屬與化學物質，重金屬、化學物質會導致器官病變。

2 洗碗機

透過全屋軟淨水系統，讓家中碗筷無氯殘留，同時軟水系統可去除水垢生成，保護洗碗機等用水設備，提高效能並延長設備壽命。

※ 水質硬度太高，容易產生水垢，導致效能降低、管路阻塞的問題。

3 洗衣機

透過全屋軟水系統，使洗衣服的水變成安全無水垢的水，只需少量的洗劑，可達到清潔的效果，不易殘留化學劑，降低對肌膚和環境的傷害。

※ 水中雜質長期磨擦纖維容易變黃、變薄導致破損。

4 盥洗用水

透過全屋軟淨水系統去除餘氯、雜質、懸浮物與有機化合物，出水清澈、無色無味，使日常刷牙洗臉的用水也安全無氯。

※ 在水中含有氯長期接觸下，皮膚容易老化，漱口時口腔更能以極快速度將氯吸收。

5 淋浴用水

透過全屋軟淨水系統軟化水質，減少洗髮精與護髮的用量，髮質更加柔順飄逸，自然光澤。

※ 含氯的水經加熱後產生三鹵甲烷，皮膚大面積吸收易造成對健康的危害。

6 浴缸用水

透過全屋軟淨水系統去除餘氯，避免餘氯在長時間泡澡時吸入皮膚。

※ 含氯的水經加熱後產生三鹵甲烷，皮膚大面積吸收易造成對健康的危害。

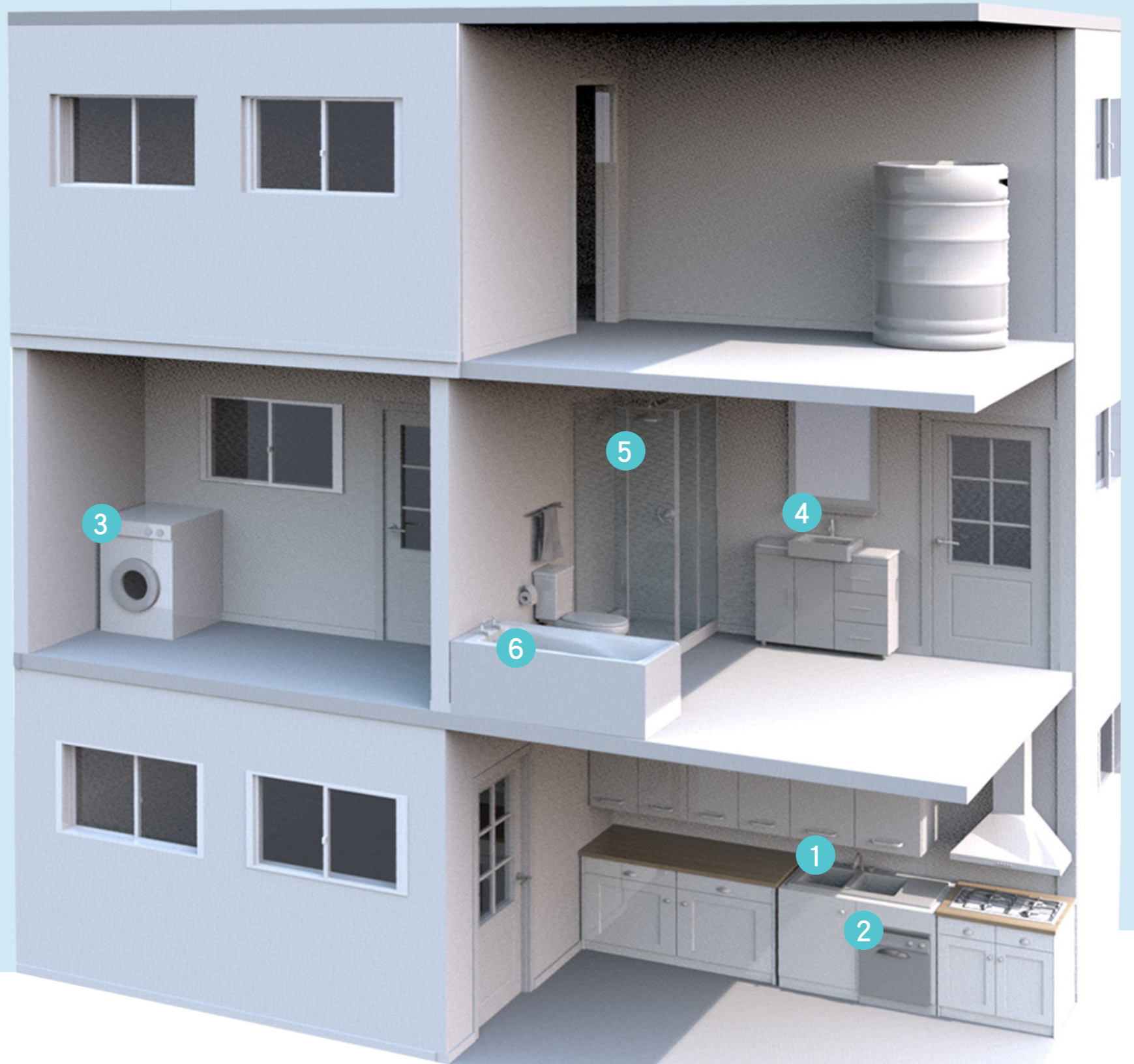

水質過濾四大方向



軟水有哪些好處？



沐浴美容

使用軟水沐浴能去除皮膚中的角質，讓皮膚光滑細緻還能促進保養品吸收，同時軟水洗髮，頭髮更加飄逸光澤，改善毛躁的髮質。



飲食健康

使用軟水煮湯煮飯，口感更佳；軟水煮飯，米粒更Q彈，口感更好吃；軟水泡豆子，豆子更飽滿。



柔軟衣物

使用軟水，讓毛巾不再變黑、變硬，洗衣時洗衣精易起泡，色澤如新同時衣服更加柔軟。



易於清洗

用軟水清洗水果、蔬菜，潔淨效果佳，在廁所使用軟水，水槽、馬桶、浴缸不再發黃結垢，易於清洗。



節能環保

軟水洗衣清潔更徹底，每次洗衣可省下 1/3 以上洗衣劑用量，同時使用軟水可使家中洗衣機節省約 20% 以上能源消耗。



保護設備

使用軟水也可避免結垢，對輸水管道的損害有效保護家庭用水的設備，如洗衣機、洗碗機、熱水器、咖啡機等，大大延長其使用壽命。

淨水有哪些好處？



提升居家用水安全

有效濾除水中的有害物質，不論是居家飲水、烹飪、洗滌蔬果食材等，提升全家的用水品質，為全家人的飲食安全做更完善的把關。



減少皮膚髮質傷害

氯對髮質與皮膚容易造成傷害，長期皮膚吸收可能危害健康。全屋淨水可改善因污染物而引起的皮膚不適、乾燥、發癢或過敏。



維護居家生活環境

去除水中泥沙、顆粒與雜質，避免阻塞管線設備，延長使用年限減少損壞。洗滌衣物更加乾淨柔順，避免雜質對衣物造成損害。



提升寵物、植栽用水品質

為家中毛小孩用水把關，使用過濾後的淨水，可有效保護毛小孩飲食安全。使用淨水澆種植物，可避免有害物質阻礙植物生長。

多方位安裝 節省空間



廚下安裝



浴室安裝



陽台安裝

裝修前 / 後 滿足以下條件即可安裝



預留管道



預留電源



預留排水



預留空間

全屋軟淨水系統 安裝示意圖

全屋軟淨水系統，包含前置反洗、全屋淨水系統以及全屋軟水系統，均需安裝於主幹管以及水錶之後；並安裝於熱水器之前，淨水設備不宜裝設於熱水器之後。



ECOWATER 軟淨一體機

軟淨一體 · 一機兩用 · 盡享軟水淨水

- ※100%原裝進口，專業品質保證
- ※智能控制，省水省鹽
- ※逆流再生，乾鹽箱技術
- ※獨特配方樹脂，更長使用壽命
- ※專利結構設計，靈活耐用
- ※堅固結構，安全可靠



介紹影片

原裝進口 軟淨一體機系列

ECOWATER
S Y S T E M S

將   融為一體
節省安裝空間

- 整機原裝進口 全球同步銷售
- 低調奢華消光黑 沉穩內斂淨在掌握
- 全新閥頭設計 改善水壓提升流量
- AI智能演算法 省水省鹽高效再生
- 紅外線感應系統 自動精準探測鹽位

Refiner Power (期貨)



Refiner Boost (期貨)



工作流量：	2.4m ³ /h	1.8m ³ /h
工作水壓：	1.5-6kg/cm ²	1.5-6kg/cm ²
工作水溫：	5-48°C	5-48°C
進出水管徑：	1inch	1inch
適用電壓：	110V or 220V	110V or 220V
高效樹脂容量：	20L	10L
活性炭容量：	4.4kg	2.4kg
再生週期水量：	3.5m ³ /h	1.8m ³ /h
儲鹽量：	90kg	65kg
濾料建議更換週期：	5年(視當地水質狀況而定)	5年(視當地水質狀況而定)
產品尺寸 長 x 寬 x 高：	355x510x1140mm	355x510x880mm
售價：	236,000 元	196,000 元

※ 為達到最佳過濾效能及水量，如水壓不足 2kg，建議搭配恆壓馬達；如水壓過高，請調整減壓閥；需看現場。全戶設備免費 2 米內 PVC 管材基本施工，SUS 不鏽鋼管材費用另計。



軟淨一體 一機兩用

領先全球的軟淨一體設計，節省安裝空間，盡享軟水淨水；整機原裝進口，全球同步銷售。

智能再生 智能控制

AI 晶片控制全新再生運算，數據管控與分析，用水需求預測，精準高效再生；省水省鹽，綠色環保。

逆流再生技術

ECOWATER 獨特的逆流再生水技術，有效降低使用成本，再生耗水量、耗鹽量有效減少。

全一英寸中心管

增加流量性能，不產生壓力損失，充分滿足全屋用水需求。

專用陽離子樹脂

採用 ECOWATER 獨特配方高效樹脂，交換容量大，再生效率高，使用壽命更長。



寶寶的肌膚非常柔嫩，只有成年人的 1/3 厚度，水中的沉澱物或顆粒雜質，可能會給寶寶帶來細微的傷口，細菌就會侵入體內，前置反洗過濾器是一個可靠度雜質過濾裝置，把關淨水的第一關防線。

濾除水中大於 100micron 的泥沙顆粒、大型藻類，並有效保護家中各種自來水管線、水龍頭、高級用水家電等設備免受侵蝕、堵塞困擾；確保後端中央淨水器的濾料、軟水機樹脂免受顆粒雜質的侵害，大大延長使用壽命。



ECOWATER 前置反洗過濾器



	ESF05-M	ESF10-A	ESF20-A
工作流量：	5 m ³ /h	5 m ³ /h	5 m ³ /h
工作水壓：	1.5-6 kg/cm ²	1.5-6 kg/cm ²	1.5-6 kg/cm ²
工作水溫：	5-48°C	5-48°C	5-48°C
進出水管徑：	1inch	1inch	1inch
適用電壓：	110V or 220V	110V or 220V	110V or 220V
自動沖洗週期：	每月至少一次	1-99 天	1-99 天
自動沖洗耗時：	-	25s	25s
手動沖洗耗時：	30s	30s	30s
排污模式：	手動	自動 + 手動	自動 + 手動
智能觸控操作：	-	是	是
過濾精度：	100micron	100micron	60micron
產品尺寸：	241 x 96 x 352mm	241 x 96 x 387mm	241 x 96 x 387mm
售價：	27,500 元	46,000 元	50,000 元

※ 為達到最佳過濾效能及水量，如水壓不足 2kg，建議搭配恆壓馬達；如水壓過高，請調整減壓閥；需看現場。全戶設備免費 2 米內 PVC 管材基本施工，SUS 不鏽鋼管材費用另計。



ECOWATER 微電腦全屋淨水系統

採用生活用淨水的標準處理程序，可攔截所有肉眼可見雜質、懸浮物，出水清澈，無色無味，保護家人不受有害物質侵害。ECOWATER 淨水機內部濾材經久耐用，提供全家最優質的潔淨水源。



採用生活用淨水的標準處理程序，可攔截所有肉眼可見雜質、懸浮物，出水清澈，無色無味，保護家人不受有害物質侵害。ECOWATER 淨水機內部濾材經久耐用，提供全家最優質的潔淨水源。



獨特的一體式旁通閥設計

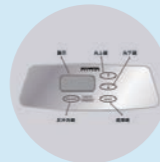

專門設計的智能操作系統



進口高品質活性炭



美國專利 MetSorb® 濾料
(MG 系列獨有)

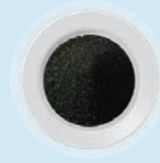

高硬度火山礫石

ETF2100 PF10



618WHF



610WHF



工作流量：	2.0m ³ /h	2.4m ³ /h	3.0m ³ /h
工作水壓：	1.5~3.5kg/cm ²	1.5~3.5kg/cm ²	1.5~3.5kg/cm ²
工作水溫：	5~48°C	5~48°C	5~48°C
進出水管徑：	1inch	1inch	1inch
適用電壓：	110V or 220V	110V or 220V	110V or 220V
活性炭：	2.3kg	4.5kg	15kg
石英砂：	2.7kg	10kg	7.7kg
濾料更換週期：	2~3 年（視當地水質狀況而定）	2~3 年（視當地水質狀況而定）	2~3 年（視當地水質狀況而定）
產品尺寸：	341x267x575mm	341x267x857mm	365x375x1485mm
售價：	86,000 元	104,000 元	164,000 元

※ 為達到最佳過濾效能及水量，如水壓不足 2kg，建議搭配恆壓馬達；如水壓過高，請調整減壓閥；需看現場。全戶設備免費 2 米內 PVC 管材基本施工，SUS 不鏽鋼管材費用另計。



ECOWATER 微電腦全屋軟水系統

領先世界軟水工藝，深得股神華倫·巴菲特信賴。有效減少水垢生成，達到居家水管線永保如新、柔軟衣物、沐浴美容、保護衛浴設備及用水家電設備等效果，全面提升生活品質。



雙重加強式灌體

優質內膽不生鏽、耐腐蝕，外纏繞玻璃鋼纖維，輕巧、堅固、耐用。

智慧再生控制

利用智能操作系統，可依家中需求調整最佳軟水品質，另有旁通閥，可以保證正常供水。

專用陽離子樹脂

採用 ECOWATER 獨特配方的高效能樹脂，產水週期長，使用壽命長。

盤式多路閥

ECOWATER 專利技術體積小，運行穩定，有效減少耗鹽量和耗水量。

逆流再生技術

ECOWATER 獨特的逆流再生水技術，有效降低使用成本，再生耗水量、耗鹽量有效減少。

925ECM



615ECM



611ECM



工作流量：	1.8m ³ /h	2.0m ³ /h	3.5m ³ /h
工作水壓：	1.5-3.5kg/cm ²	1.5-3.5kg/cm ²	1.5-3.5kg/cm ²
工作水溫：	5-48°C	5-48°C	5-48°C
進出水管徑：	1inch	1inch	1inch
適用電壓：	110V or 220V	110V or 220V	110V or 220V
高效樹脂容量：	10.5kg	14.7kg	25.8kg
儲鹽量：	32kg	45kg	91kg
濾料更換週期：	5年（視當地水質狀況而定）	5年（視當地水質狀況而定）	5年（視當地水質狀況而定）
產品尺寸：	324x442x673mm	324x442x838mm	356x518x1146mm
售價：	116,000 元	125,000 元	175,000 元

※ 為達到最佳過濾效能及水量，如水壓不足 2kg，建議搭配恆壓馬達；如水壓過高，請調整減壓閥；需看現場。全戶設備免費 2 米內 PVC 管材基本施工，SUS 不鏽鋼管材費用另計。

PENTAIR 智潤系列 PWCE35P12 微電腦全屋軟水系統



介紹影片

智能 / 記憶 / 綠色節能 / 乾式儲鹽 / 健康新選擇

- 專用陽離子交換樹脂
- 簡便的操作模式
- 金屬 LOGO
- 高智能控制閥
- 高性能玻璃鋼樹脂罐
- 精心體貼的設計
- 簡約大方的外觀設計
- 乾式儲鹽
- 高智能控制閥體
- 銀色腰帶分割
- 旁通功能 Bypass
- 8 步再生法



規格	PWCE35P12
工作流量：	2m ³ /h
工作水壓：	2~3.5kg/cm ²
工作水溫：	5-48°C
進出水管徑：	1inch
適用電壓：	110V or 220V
高效樹脂容量：	30kg
儲鹽量：	50kg
濾料建議更換週期：	5 年（視當地水質狀況而定）
產品尺寸 長 x 寬 x 高：	532x314x1230
售價：	96,000 元

※ 為達到最佳過濾效能及水量，如水壓不足 2kg，建議搭配恆壓馬達；如水壓過高，請調整減壓閥；需看現場。全戶設備免費 2 米內 PVC 管材基本施工，SUS 不鏽鋼管材費用另計。

諾得淨水 BG-300 全屋除氯淨水系統



介紹影片

免插電 / 免反洗 / 免排廢水 / 符合綠色節能減碳趨勢

- 去除泥沙、雜質、膠狀物
- 一體成形 ByPass 功能，不怕濾芯堵塞
- 去除餘氯、氣味、有機化學物
- 濾料通過美國 NSF42 認證
- 超高濾水量可達 30 萬公升



規格	BG-300
工作流量：	2.2m ³ /h
工作水壓：	2-7kg/cm ²
機體耐溫：	4-73.9°C
進出水管徑：	1inch
過濾孔徑：	5micron
總處理量：	300m ³
濾芯耗材：	活性炭複合濾芯
機體材質：	尼龍耐熱
濾芯建議更換週期：	8-12 個月（視當地水質狀況而定）
產品尺寸 長 x 寬 x 高：	200x200x680mm
售價：	24,800 元

※ 為達到最佳過濾效能及水量，如水壓不足 2kg，建議搭配恆壓馬達；如水壓過高，請調整減壓閥；需看現場。全戶設備免費 2 米內 PVC 管材基本施工，SUS 不鏽鋼管材費用另計。

24.2.101 系列 雙層科技 淨水技術



第一層 高碘值活性炭

擁有超強吸附能力，改善味道及增加口感，可有效吸附揮發性有機化合物。

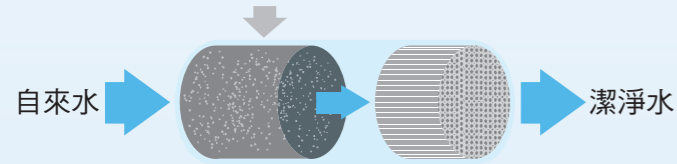

第二層 UF 中空絲膜 0.02micron

有效去除病毒、細菌、囊孢菌等微生物，並保留對身體有益的水溶性礦物質！



24.2.101A



濾芯材質：UF 中空絲膜 / 高碘值活性炭
 濾芯更換：8-12 個月
 有效濾水量：3800 公升
 (視當地水質狀況而定)
 流量：1.9 公升 / 分鐘
 (視進水壓力而定)
 尺寸：95x95x260mm
 (換芯空間約 40-60mm)
 售價：15,000 元

24.2.101-200A



濾芯材質：第一道 PP 纖維
 第二道 UF 中空絲膜 / 高碘值活性炭
 濾芯更換：第一道 2-4 個月
 第二道 8-12 個月
 有效濾水量：3800 公升
 (視當地水質狀況而定)
 流量：1.9 公升 / 分鐘
 (視進水壓力而定)
 尺寸：195x90x270mm
 (換芯空間約 40-60mm)
 售價：16,500 元

24.2.101-500A



濾芯材質：第一道 離子交換樹脂
 第二道 UF 中空絲膜 / 高碘值活性炭
 濾芯更換：第一道 2-4 個月
 第二道 8-12 個月
 有效濾水量：3800 公升
 (視當地水質狀況而定)
 流量：1.9 公升 / 分鐘
 (視進水壓力而定)
 尺寸：195x90x270mm
 (換芯空間約 40-60mm)
 售價：17,100 元

活絡三通
 通過美國 NSF61/IAPMO 協會認證



RO 管通過 NSF/ANSI 61 認證；圓柱水龍頭通過經濟部
 檢驗局 LF 認證，以及 NSF/ANSI 42、58、372 認證

24.2.351 系列 高碘值活性炭 加強除鉛



所使用的高碘值活性炭（領先業界）

+ 除鉛加強配方、抑菌效果，擁有超強吸附能力，改善味道及增加口感，可有效吸附揮發性有機化合物，降低濁度；保留人體所需之水溶性礦物質！



24.2.351A



濾芯材質：高碘值活性炭（加強除鉛、抑菌）
 濾芯更換：8-12 個月
 有效濾水量：3800 公升
 (視當地水質狀況而定)
 流量：1.9 公升 / 分鐘
 (視進水壓力而定)
 尺寸：95x95x260mm
 (換芯空間約 40-60mm)
 售價：10,500 元

24.2.351-200A



濾芯材質：第一道 PP 纖維
 第二道 高碘值活性炭（加強除鉛、抑菌）
 濾芯更換：第一道 2-4 個月
 第二道 8-12 個月
 有效濾水量：3800 公升（重金屬鉛）
 (視當地水質狀況而定)
 流量：1.9 公升 / 分鐘
 (視進水壓力而定)
 尺寸：195x90x270mm
 (換芯空間約 40-60mm)
 售價：12,000 元

24.2.351-500A



濾芯材質：第一道 離子交換樹脂
 第二道高碘值活性炭（加強除鉛、抑菌）
 濾芯更換：第一道 2-4 個月
 第二道 8-12 個月
 有效濾水量：3800 公升（重金屬鉛）
 (視當地水質狀況而定)
 流量：1.9 公升 / 分鐘
 (視進水壓力而定)
 尺寸：195x90x270mm
 (換芯空間約 40-60mm)
 售價：12,600 元

活絡三通
 通過美國 NSF61/IAPMO 協會認證



RO 管通過 NSF/ANSI 61 認證；圓柱水龍頭通過經濟部
 檢驗局 LF 認證，以及 NSF/ANSI 42、58、372 認證

24.2.201 系列

雙層科技 淨水技術

第一層 高碘值活性炭

擁有超強吸附能力，改善味道及增加口感，可有效吸附揮發性有機化合物。

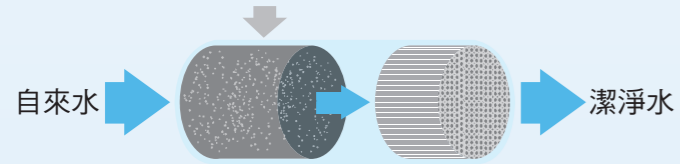

第二層 MF 中空絲膜 0.15micron

有效去除細菌、囊孢菌等微生物，並保留對身體有益的水溶性礦物質！



24.2.201A



濾芯材質：MF 中空絲膜 / 高碘值活性炭
 濾芯更換：8-12 個月
 有效濾水量：3800 公升
 (視當地水質狀況而定)
 流量：1.9 公升 / 分鐘
 (視進水壓力而定)
 尺寸：95x95x260mm
 (換芯空間約 40-60mm)
售價：13,500 元

24.2.201-200A



濾芯材質：第一道 PP 纖維
 第二道 MF 中空絲膜 / 高碘值活性炭
 濾芯更換：第一道 2-4 個月
 第二道 8-12 個月
 有效濾水量：3800 公升
 (視當地水質狀況而定)
 流量：1.9 公升 / 分鐘
 (視進水壓力而定)
 尺寸：195x90x270mm
 (換芯空間約 40-60mm)
售價：15,000 元

24.2.201-500A



濾芯材質：第一道 離子交換樹脂
 第二道 MF 中空絲膜 / 高碘值活性炭
 濾芯更換：第一道 2-4 個月
 第二道 8-12 個月
 有效濾水量：3800 公升
 (視當地水質狀況而定)
 流量：1.9 公升 / 分鐘
 (視進水壓力而定)
 尺寸：195x90x270mm
 (換芯空間約 40-60mm)
售價：15,600 元

活絡三通
 通過美國 NSF61/IAPMO 協會認證



RO 管通過 NSF/ANSI 61 認證；圓柱水龍頭通過經濟部
 檢驗局 LF 認證，以及 NSF/ANSI 42、58、372 認證

24.2.381 系列

高碘值活性炭 雙重過濾系統 抑菌效果

擁有超強吸附能力，改善味道及增加口感，可有效吸附揮發性有機化合物；保留人體所需之水溶性礦物質！



24.2.381A



濾芯材質：高碘值活性炭
 濾芯更換：8-12 個月
 有效濾水量：5000 公升
 (視當地水質狀況而定)
 流量：1.9 公升 / 分鐘
 (視進水壓力而定)
 尺寸：95x95x260mm
 (換芯空間約 40-60mm)
售價：9,400 元

24.2.381-200A



濾芯材質：第一道 PP 纖維
 第二道 高碘值活性炭
 濾芯更換：第一道 2-4 個月
 第二道 8-12 個月
 有效濾水量：5000 公升
 (視當地水質狀況而定)
 流量：1.9 公升 / 分鐘
 (視進水壓力而定)
 尺寸：195x90x270mm
 (換芯空間約 40-60mm)
售價：10,900 元

24.2.381-500A



濾芯材質：第一道 離子交換樹脂
 第二道 高碘值活性炭
 濾芯更換：第一道 2-4 個月
 第二道 8-12 個月
 有效濾水量：5000 公升
 (視當地水質狀況而定)
 流量：1.9 公升 / 分鐘
 (視進水壓力而定)
 尺寸：195x90x270mm
 (換芯空間約 40-60mm)
售價：11,500 元

活絡三通
 通過美國 NSF61/IAPMO 協會認證



RO 管通過 NSF/ANSI 61 認證；圓柱水龍頭通過經濟部
 檢驗局 LF 認證，以及 NSF/ANSI 42、58、372 認證

24.2.281 系列 雙層科技 淨水技術



第一層 高碘值活性炭

擁有超強吸附能力，改善味道及增加口感，可有效吸附揮發性有機化合物。

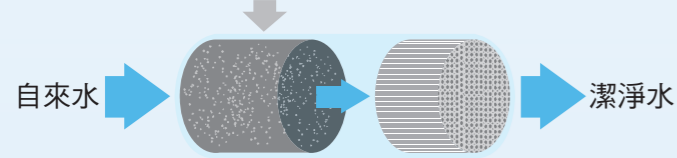

第二層 MF 中空絲膜 0.1micron

有效去除細菌、囊孢菌等微生物，並保留對身體有益的水溶性礦物質！



24.2.281A



濾芯材質：MF 中空絲膜 / 高碘值活性炭
 濾芯更換：8-12 個月
 有效濾水量：5000 公升
 (視當地水質狀況而定)
 流量：1.9 公升 / 分鐘
 (視進水壓力而定)
 尺寸：95x95x260mm
 (換芯空間約 40-60mm)
 售價：11,500 元

24.2.281-200A



濾芯材質：第一道 PP 纖維
 第二道 MF 中空絲膜 / 高碘值活性炭
 濾芯更換：第一道 2-4 個月
 第二道 8-12 個月
 有效濾水量：5000 公升
 (視當地水質狀況而定)
 流量：1.9 公升 / 分鐘
 (視進水壓力而定)
 尺寸：195x90x270mm
 (換芯空間約 40-60mm)
 售價：13,000 元

24.2.281-500A



濾芯材質：第一道 離子交換樹脂
 第二道 MF 中空絲膜 / 高碘值活性炭
 濾芯更換：第一道 2-4 個月
 第二道 8-12 個月
 有效濾水量：5000 公升
 (視當地水質狀況而定)
 流量：1.9 公升 / 分鐘
 (視進水壓力而定)
 尺寸：195x90x270mm
 (換芯空間約 40-60mm)
 售價：13,600 元

活絡三通
 通過美國 NSF61/IAPMO 協會認證



RO 管通過 NSF/ANSI 61 認證；圓柱水龍頭通過經濟部
 檢驗局 LF 認證，以及 NSF/ANSI 42、58、372 認證

BW-100A 抑垢型 專利活性炭、多層複濾膜



- 專利活性炭改善味道及增加口感，快速吸附毒性化學物及氯等有機化合物。
- 過濾效果通過美國 NSF42&53 測試標準，常見的細菌、囊孢菌及新興汙染物皆能有效去除，把關水質安全。
- 添加安全無毒的複磷酸鹽，能抑制水中鈣與鎂離子，自然減少結合機率，避免水垢的形成，保持高品質口感。

濾芯材質 Precoat® 多褶複濾膜與 Micro-Pure® 活性炭配方
 濾芯更換 8-12 個月
 有效濾水量 5670 公升 (視當地水質狀況而定)
 流量 1.9 公升 / 分鐘 (視進水壓力而定)
 尺寸 110x85x400mm (換芯空間約 40-60mm)
 售價 9,900 元



BW-400A 除鉛型 專利活性炭、多層複濾膜 國際級標準除鉛



- 專利活性炭改善味道及增加口感，快速吸附毒性化學物及氯等有機化合物。
- 過濾效果通過美國 NSF42&53 測試標準，常見的細菌、囊孢菌及新興汙染物皆能有效去除，把關水質安全。
- 將鉛含量降低到國際規範標準 (NSF) 以下。

濾芯材質 Precoat® 多褶複濾膜與 Micro-Pure® 活性炭配方 (加強除鉛)
 濾芯更換 8-12 個月
 有效濾水量 3780 公升 (視當地水質狀況而定)
 流量 1.9 公升 / 分鐘 (視進水壓力而定)
 尺寸 110x85x400mm (換芯空間約 40-60mm)
 售價 9,900 元



活絡三通
 通過美國 NSF61/IAPMO 協會認證



RO 管通過 NSF/ANSI 61 認證；圓柱水龍頭通過經濟部
 檢驗局 LF 認證，以及 NSF/ANSI 42、58、372 認證

健康純淨 安全飲水無負擔!



- 五道過濾系統，提供最純淨的RO逆滲透純水
- 首創一體成形系統，廚下或壁掛不占空間
- 純水出水量每天提供75加侖，最多200加侖
- 更換濾芯便利，RO膜濾芯可使用2年

RO-75G 5道濾芯過濾 單道出水龍頭 RO逆滲透純水機

穩定供應RO逆滲透純水

標配
諾得淨水 LD-104
機械式漏水斷路器



產品介紹

規格	RO75G
電壓	110V / 60Hz
尺寸 長 x 寬 x 高	300X190X400mm
壓力桶尺寸 直徑 x 高	276x398mm
進排水孔徑	1/4inch
適用水源	自來水
壓力桶容量 / 重量	3.8G / 3.2kg
水量	75G/DAY
濾芯材質	第一道 PP5U、第二道 活性炭、第三道 PP1U、第四道 RO 膜、第五道 活性炭
濾芯更換	第一道 6 個月、第二道 6 個月、第三道 6 個月、第四道 24 個月、第五道 12 個月
售價	13,500 元

諾得淨水NEX-25A1 廚下型雙溫加熱器



介紹影片

- LF 認證雙溫龍頭：按壓解鎖、隔熱防燙、安全方便
- 旋鈕式控溫器：溫度調整旋鈕直覺式操作
- 零件通過 UL、CE、3C 及台灣商檢局認證
- 無鉛無毒耐壓性高配件，避免重金屬危害

最低溫度設定 (MIN)
· 為 60(±3)°C。
最高溫度設定 (MAX)
· 可達 95(±3)°C。
LED 紅燈 / 綠燈
· 顯示亮紅燈代表加熱。
· 顯示亮綠燈代表保溫。

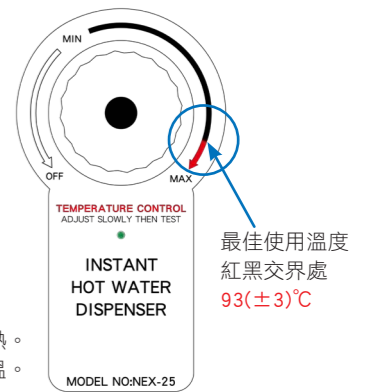

雙溫加熱系統使用一段時間後，在長期高溫環境下，內膽常會有白色水垢 (CaCO3) 將會影響加熱效率，導致使用壽命縮短，建議您定期清洗內膽避免水垢影響飲水品質。

規格	NEX-25A1
電壓	110V / 60Hz
功率	650W
水龍頭	不鏽鋼色 (LF 認證)
外殼材質	防火材料無燃點
熱膽材質	ST304 不鏽鋼
熱膽容量	2.5L
尺寸 長 x 寬 x 高	200x220x300mm
售價	17,000 元 (不含淨水設備，需另外選購)

※ 建議您定期清洗內膽避免水垢影響飲水品質



為生活打氣
喝水充滿樂趣!

享受氣泡水
健康無負擔

代替含糖飲料

促進新陳代謝

緩解便秘問題

增加飲水口感

發揮創意DIY

冷/熱水按鍵
冷水 熱水
·本機預設連續出水 120 秒



介紹影片

- 專屬龍頭搭配設計，四種飲用水模式選擇冰/冷/熱/氣泡水
- 搭配符合食品等級氣泡鋼瓶，隨時享有新鮮健康的氣泡水
- LED觸控面板顯示熱水溫度，設計節電、安全鎖避免燙傷意外
- 龍頭及面板採防水設計，無鉛無毒，保障飲水安全

輕輕一按 幸福就這麼簡單!

冷/熱水按鍵
冷水 熱水
·本機預設連續出水 120 秒

四段式控溫
模式
· 60°C、70°C、85°C、100°C



- 立即提供冰、冷、熱淨水飲用，方便健康的廚下型飲水機
- 首創觸控式電子龍頭，新穎科技並醞釀歐式極簡風格設計之外觀
- LED觸控面板顯示熱水溫度，並設計節電、安全鎖避免燙傷意外發生
- 龍頭及面板採防水設計，無鉛無毒，保障飲水安全



介紹影片

氣泡水容量 2.0L
熱水容量 2.4L
冰水可用量 2.4L/H

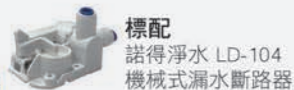

標配
諾得淨水 LD-104
機械式漏水斷路器

NEX-680 ONE TOUCH 全自動4in1 廚下型氣泡水飲水機

冷水/冰水/熱水/氣泡水



NEX-680BN NEX-680BK



規格	NEX-680BN NEX-680BK
電壓	110V / 60Hz
功率	800W
水龍頭	智能觸控
外殼材質	鍍鋅鋼板烤漆
熱膽材質	ST304 不鏽鋼
熱膽容量	2.4L
冰水可用量	2.4L/H
氣泡水容量	2L
鋼瓶容量 / 重量	3L / 2.3kg
鋼瓶尺寸 (含壓力開關)	SGS 食品級認證
尺寸長 x 寬 x 高	560x246mm
售價	345x425x351mm 69,800 元



CO²鋼瓶

- ※ 建議您定期清洗內膽避免水垢影響飲水品質。
- ※ 水槽櫃體少於 90cm 不適用，高度需大於 45cm。
- ※ 需注意排水提籠的位置。

NEX-35 ONE TOUCH 觸控電子龍頭 廚下型三溫加熱器

智慧三溫 冷水/冰水/熱水

規格	NEX-35BN NEX-35BK
電壓	110V / 60Hz
功率	850W
水龍頭	智能觸控
外殼材質	鍍鋅鋼板烤漆
熱膽材質	ST304 不鏽鋼
熱膽容量	2.4L
冰水容量	1.6L
尺寸長 x 寬 x 高	190x470x420mm
售價	36,800 元

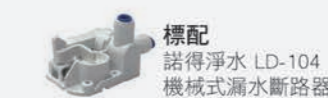

標配
諾得淨水 LD-104
機械式漏水斷路器



NEX-35BK NEX-35BN



- ※ 建議您定期清洗內膽避免水垢影響飲水品質。
- ※ 安裝櫃體深度需大於 52cm、高度需大於 48cm。



冷水熱水隨時享用無須等待!



節能蒸氣回收槽



ST316 不銹鋼環形加熱管

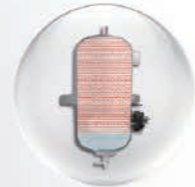

加熱管防護防空燒裝置



可拆式不銹鋼熱桶



冷/熱水按鍵
· 本機預設連續出水 120 秒



四段式控溫
· 60°C、70°C、85°C、100°C

- 4段式溫控，泡茶、沖牛奶、泡麵隨時享受
- 節能環保加熱快速，隨時享用溫水與熱水
- LED面板顯示溫度，安全鎖避免燙傷意外
- 龍頭及面板採防水設計，保障飲水安全

品味生活安靜輕薄不占空間!

適合日本進口廚具系列安裝



冷/熱水按鍵
· 本機預設連續出水 120 秒



四段式控溫
· 60°C、70°C、85°C、100°C

- 新穎輕薄不占空間，適合各式廚具安裝使用
- 節能環保加熱快速，隨時享用溫水與熱水
- LED面板顯示溫度，安全鎖避免燙傷意外
- 龍頭及面板採防水設計，保障飲水安全



NEX-780 ONE TOUCH
觸控電子龍頭
廚下型雙溫加熱器 安靜節電智能觸控



NEX-780BN NEX-780BK

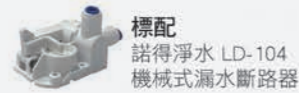

標配 諾得淨水 LD-104 機械式漏水斷路器



規格	NEX-780BN NEX-780BK
電壓	110V / 60Hz
功率	650W
水龍頭	智能觸控
外殼材質	鍍鋅鋼板烤漆
熱膽材質	ST304 不鏽鋼
熱膽容量	2.5L
尺寸 長 x 寬 x 高	310x170x290mm
售價	29,000 元

※ 建議您定期清洗內膽避免水垢影響飲水品質

NEX-760 ONE TOUCH
新款薄型雙溫加熱器 安靜輕薄不占空間



NEX-760BK NEX-760BN



標配 諾得淨水 LD-104 機械式漏水斷路器



規格	NEX-760BK NEX-760BN
電壓	110V / 60Hz
功率	650W
水龍頭	智能觸控
外殼材質	鍍鋅鋼板烤漆
熱膽材質	ST304 不鏽鋼
熱膽容量	1.6L
尺寸 長 x 寬 x 高	310x110x290mm
售價	29,000 元

※ 建議您定期清洗內膽避免水垢影響飲水品質



諾得淨水廚下型淨水器 水質檢測報告

水質測報、配件認證、BSMI
掃描 QRcode 雲端觀看下載



SGS 台灣檢驗科技股份有限公司
行政院環保署許可證字號：環署環檢字第 035 號

水質樣品檢驗報告

專業編號：*
委託單位：台灣諾得有限公司
採樣時間：100年07月26日09時00分
別：*
檢驗項目：飲用水
樣品編號：PD7099801
報告日期：100年08月08日
採樣地點：台北市
聯絡人：林美均
電話：(02)2299-8939

檢驗項目	檢驗值 (單位)	檢驗方法	飲用水水質標準
pH	7.0	NIEA W424.52A	6.0-8.5
自由有效餘氯	0.05 (mg/L)	NIEA W408.51A	0.2-1.0 (mg/L)
大腸桿菌群	<1 (CFU/100mL)	NIEA E230.54B	6 (CFU/100mL)
色度	<5 (鉻絡單位)	NIEA W201.52B	5 (鉻絡單位)
臭度	<1 (初嗅數(60°C))	NIEA W206.52C	3 (初嗅數)
鉛	ND<0.004 (mg/L)	NIEA W311.51B	0.05 (mg/L)
錫	0.25 (NTU)	NIEA W219.52C	2 (NTU)
總三鹵甲烷(備註 7)	ND<0.00278 (mg/L)	NIEA W785.54B	0.08 (mg/L)
大劑松	ND<0.00169 (mg/L)	NIEA W610.52B	0.005 (mg/L)
巴拉松	ND<0.00161 (mg/L)	NIEA W610.52B	0.02 (mg/L)
六六六	ND<0.00144 (mg/L)	NIEA W610.52B	0.005 (mg/L)
亞索寧	ND<0.00121 (mg/L)	NIEA W610.52B	0.003 (mg/L)

備註：1. 本報告已由核可報告簽署人審核無誤，並簽署於內部報告文件，簽署人如下：
無機檢驗：柯樹勳(F11-01)。
2. 本報告共 1 頁。
3. 檢測項目有標註“*”者，係指該檢測項目經環保署許可，並依公告檢測方法分析。
4. 低於方法偵測極限之測定值以“ND”表示，並註明其方法偵測極限(MDL)；若高於 MDL 但低於檢驗極限依路濃度時，以“<”檢測報告最低檢限值”表示，並註明其真實測定值。
5. 本報告僅對樣品負責，不得隨意複製及作為宣傳廣告之用。
6. 此報告僅供飲用水水質檢驗(NIEA W101.54A)之用。
7. 總三鹵甲烷係以一溴二氯甲烷、二溴一氯甲烷、三氯甲烷(氯仿)等 4 項化合物加總之結果。

聲明書
(一) 茲保證本機構檢驗室分析之樣品，自本檢驗室收樣至報告發出之過程，係在委託人/申請人指示下，以本公司人員最佳之專業知識，完全依照行政院環保署及有關機關之標準方法及品管品管等相關規定，秉持公正、誠實進行採樣、檢測，絕無虛偽不實，如有違反，就政府機關所受罰鍰或賠償等責任之外，並接受主管機關依法命令所為之行政處分及刑事處罰。
(二) 吾人瞭解如自身政府機關委任從事公務，亦屬於司法上之公務員，並瞭解司法上關於利害、公務員懲戒不實偽造文書及貪污治罪條例之相關規定，如有違反，亦為刑法及貪污治罪條例之適用對象，應受最嚴厲之法律制裁。

公司名稱：台灣檢驗科技股份有限公司
負責人：成親成
檢驗室主任：郭淑清

SGS 台灣檢驗科技股份有限公司
行政院環保署許可證字號：環署環檢字第 035 號

水質樣品檢驗報告

專業編號：*
委託單位：台灣諾得有限公司
採樣時間：99年11月24日09時55分
受驗單位：元利建設(世紀區)
檢驗項目：飲用水
樣品編號：PDB078701
報告日期：99年12月10日
採樣地點：台北市南港區新豐里400號諾得淨水 24.2.101 出水口

是否認可	檢驗項目	檢驗值 (單位)	檢驗方法	飲用水水質標準 (備註 6)
*	大腸桿菌群	<1 (CFU/100mL)	NIEA E230.53B	6 (CFU/100mL)
	總菌落數	<5 (CFU/mL)	NIEA E203.55B	100 (CFU/mL)
	以下空白			

備註：1. 本報告已由核可報告簽署人審核無誤，並簽署於內部報告文件，簽署人如下：
無機檢驗：柯樹勳(F11-01)。
2. 本報告共 1 頁。
3. 檢測項目有標註“*”者，係指該檢測項目經環保署許可，並依公告檢測方法分析。
4. 低於方法偵測極限之測定值以“ND”表示，並註明其方法偵測極限(MDL)；若高於 MDL 但低於檢驗極限依路濃度時，以“<”檢測報告最低檢限值”表示，並註明其真實測定值。
5. 本報告僅對樣品負責，不得隨意複製及作為宣傳廣告之用。
6. 總菌落數標準適用於有消毒系統之水廠配水管網。
7. 報告編號 PD/2010/B0787A 取代舊本 PD/2010/B0787。

聲明書
(一) 茲保證本機構檢驗室分析之樣品，自本檢驗室收樣至報告發出之過程，係在委託人/申請人指示下，以本公司人員最佳之專業知識，完全依照行政院環保署及有關機關之標準方法及品管品管等相關規定，秉持公正、誠實進行採樣、檢測，絕無虛偽不實，如有違反，就政府機關所受罰鍰或賠償等責任之外，並接受主管機關依法命令所為之行政處分及刑事處罰。
(二) 吾人瞭解如自身政府機關委任從事公務，亦屬於司法上之公務員，並瞭解司法上關於利害、公務員懲戒不實偽造文書及貪污治罪條例之相關規定，如有違反，亦為刑法及貪污治罪條例之適用對象，應受最嚴厲之法律制裁。

公司名稱：台灣檢驗科技股份有限公司
負責人：成親成
檢驗室主任：郭淑清

NEX-680 氣泡機
BSMI 證書

NEX-35 冰溫熱
BSMI 證書

NEX-780 加熱器
BSMI 證書

NEX-760 加熱器
BSMI 證書

NEX-25A 加熱器
BSMI 證書



諾得淨水廚下飲水設備 使用配件認證

RO 管
NSF/ANSI 61 認證

圓柱水龍頭
經濟部檢驗局 LF 認證
NSF/ANSI 42, 58, 372 認證

Chyan Enterprises
Facility: Taichung Co.

NSF/ANSI 61 AND NSF/ANSI 42, 58, 372 AUTHORIZED TO BEAR

Facility: Chang Hua Co.

NSF/ANSI 42, 58, 372 AUTHORIZED TO BEAR

氣泡機鋼瓶
食品級 SGS 認證

氣泡機鋼瓶
測試報告

全中興業有限公司

SGS 認證

食品級二氯化碳分裝罐

項目	單位	規格	結果
色度	PCU	≤5	1.5
臭度	SCU	≤1	0.5
濁度	NTU	≤1	0.2
鉛	mg/L	≤0.05	ND
錫	mg/L	≤0.05	ND
六六六	mg/L	≤0.005	ND
巴拉松	mg/L	≤0.005	ND
總三鹵甲烷	mg/L	≤0.08	ND

衛宇檢驗科技股份有限公司

飲用水樣品檢驗報告

委託單位：衛宇檢驗科技股份有限公司
採樣時間：109年06月27日13時09分
檢驗項目：飲用水
樣品編號：NPD2260427301
報告日期：111年07月14日

檢驗項目	檢驗值 (單位)	檢驗方法	飲用水水質標準
pH	7.0	NIEA W424.52A	6.0-8.5
自由有效餘氯	0.05 (mg/L)	NIEA W408.51A	0.2-1.0 (mg/L)
大腸桿菌群	<1 (CFU/100mL)	NIEA E230.54B	6 (CFU/100mL)
色度	<5 (鉻絡單位)	NIEA W201.52B	5 (鉻絡單位)
臭度	<1 (初嗅數(60°C))	NIEA W206.52C	3 (初嗅數)
鉛	ND<0.004 (mg/L)	NIEA W311.51B	0.05 (mg/L)
錫	0.25 (NTU)	NIEA W219.52C	2 (NTU)
總三鹵甲烷(備註 7)	ND<0.00278 (mg/L)	NIEA W785.54B	0.08 (mg/L)
大劑松	ND<0.00169 (mg/L)	NIEA W610.52B	0.005 (mg/L)
巴拉松	ND<0.00161 (mg/L)	NIEA W610.52B	0.02 (mg/L)
六六六	ND<0.00144 (mg/L)	NIEA W610.52B	0.005 (mg/L)
亞索寧	ND<0.00121 (mg/L)	NIEA W610.52B	0.003 (mg/L)

衛宇檢驗科技股份有限公司

飲用水樣品檢驗報告

委託單位：衛宇檢驗科技股份有限公司
採樣時間：109年07月26日09時00分
檢驗項目：飲用水
樣品編號：NPD2260427401
報告日期：111年07月14日

檢驗項目	檢驗值 (單位)	檢驗方法	飲用水水質標準
pH	7.0	NIEA W424.52A	6.0-8.5
自由有效餘氯	0.05 (mg/L)	NIEA W408.51A	0.2-1.0 (mg/L)
大腸桿菌群	<1 (CFU/100mL)	NIEA E230.54B	6 (CFU/100mL)
色度	<5 (鉻絡單位)	NIEA W201.52B	5 (鉻絡單位)
臭度	<1 (初嗅數(60°C))	NIEA W206.52C	3 (初嗅數)
鉛	ND<0.004 (mg/L)	NIEA W311.51B	0.05 (mg/L)
錫	0.25 (NTU)	NIEA W219.52C	2 (NTU)
總三鹵甲烷(備註 7)	ND<0.00278 (mg/L)	NIEA W785.54B	0.08 (mg/L)
大劑松	ND<0.00169 (mg/L)	NIEA W610.52B	0.005 (mg/L)
巴拉松	ND<0.00161 (mg/L)	NIEA W610.52B	0.02 (mg/L)
六六六	ND<0.00144 (mg/L)	NIEA W610.52B	0.005 (mg/L)
亞索寧	ND<0.00121 (mg/L)	NIEA W610.52B	0.003 (mg/L)

上華環境科技股份有限公司

樣品檢驗報告

委託單位：上華環境科技股份有限公司
採樣時間：111年06月27日13時23分
檢驗項目：生活用水
樣品編號：BG-1010
報告日期：111年07月14日

檢驗項目	檢驗值 (單位)	檢驗方法	飲用水水質標準
自由有效餘氯	>0.02 (mg/L)	NIEA W408.51A	>0.02 (mg/L)
以下空白			

上華環境科技股份有限公司

樣品檢驗報告

委託單位：上華環境科技股份有限公司
採樣時間：111年06月27日17時55分
檢驗項目：生活用水
樣品編號：BG-1010
報告日期：111年07月14日

檢驗項目	檢驗值 (單位)	檢驗方法	飲用水水質標準
自由有效餘氯	>0.02 (mg/L)	NIEA W408.51A	>0.02 (mg/L)
以下空白			

活絡三通
美國 NSF61/IAPMO 協會認證



加熱器使用之耐熱管
美國食品和藥物管理局 FDA 食品認證



SGS 淨水器飲用水檢驗 (沸水)
24.2.201-500+25A1 加熱器
SGS 各項檢驗合格

委託單位：台灣諾得有限公司
採樣時間：111年06月27日13時09分
檢驗項目：飲用水
樣品編號：NPD2260427301
報告日期：111年07月14日

檢驗項目	檢驗值 (單位)	檢驗方法	飲用水水質標準
自由有效餘氯	>0.02 (mg/L)	NIEA W408.51A	>0.02 (mg/L)
以下空白			

SGS 淨水器飲用水檢驗 (沸水)
24.2.201-500+25A1 加熱器
SGS 各項檢驗合格

委託單位：台灣諾得有限公司
採樣時間：111年06月27日17時55分
檢驗項目：飲用水
樣品編號：NPD2260427401
報告日期：111年07月14日

檢驗項目	檢驗值 (單位)	檢驗方法	飲用水水質標準
自由有效餘氯	>0.02 (mg/L)	NIEA W408.51A	>0.02 (mg/L)
以下空白			

SGS 生活用水檢驗
BG-1010 全戶淨水器
SGS 檢驗合格

委託單位：台灣諾得有限公司
採樣時間：111年06月27日13時23分
檢驗項目：生活用水
樣品編號：BG-1010
報告日期：111年07月14日

檢驗項目	檢驗值 (單位)	檢驗方法	飲用水水質標準
自由有效餘氯	>0.02 (mg/L)	NIEA W408.51A	>0.02 (mg/L)
以下空白			

SGS 生活用水檢驗
BG-1010 全戶淨水器
SGS 檢驗合格

委託單位：台灣諾得有限公司
採樣時間：111年06月27日17時55分
檢驗項目：生活用水
樣品編號：BG-1010
報告日期：111年07月14日

檢驗項目	檢驗值 (單位)	檢驗方法	飲用水水質標準
自由有效餘氯	>0.02 (mg/L)	NIEA W408.51A	>0.02 (mg/L)
以下空白			

SGS 淨水器飲用水檢驗 (沸水)
24.2.201-500+25A1 加熱器
SGS 各項檢驗合格

委託單位：台灣諾得有限公司
採樣時間：111年06月27日13時09分
檢驗項目：飲用水
樣品編號：NPD2260427301
報告日期：111年07月14日

檢驗項目	檢驗值 (單位)	檢驗方法	飲用水水質標準
自由有效餘氯	>0.02 (mg/L)	NIEA W408.51A	>0.02 (mg/L)
以下空白			

SGS 淨水器飲用水檢驗 (沸水)
24.2.201-500+25A1 加熱器
SGS 各項檢驗合格

委託單位：台灣諾得有限公司
採樣時間：111年06月27日17時55分
檢驗項目：飲用水
樣品編號：NPD2260427401
報告日期：111年07月14日

檢驗項目	檢驗值 (單位)	檢驗方法	飲用水水質標準
自由有效餘氯	>0.02 (mg/L)	NIEA W408.51A	>0.02 (mg/L)
以下空白			

SGS 淨水器飲用水檢驗 (沸水)
24.2.201-500+25A1 加熱器
SGS 各項檢驗合格

委託單位：台灣諾得有限公司
採樣時間：111年06月27日13時09分
檢驗項目：飲用水
樣品編號：NPD2260427301
報告日期：111年07月14日

檢驗項目	檢驗值 (單位)	檢驗方法	飲用水水質標準
自由有效餘氯	>0.02 (mg/L)	NIEA W408.51A	>0.02 (mg/L)
以下空白			

SGS 淨水器飲用水檢驗 (沸水)
24.2.201-500+25A1 加熱器
SGS 各項檢驗合格

委託單位：台灣諾得有限公司
採樣時間：111年06月27日17時55分
檢驗項目：飲用水
樣品編號：NPD2260427401
報告日期：111年07月14日

檢驗項目	檢驗值 (單位)	檢驗方法	飲用水水質標準
自由有效餘氯	>0.02 (mg/L)	NIEA W408.51A	>0.02 (mg/L)
以下空白			

廚下飲水設備

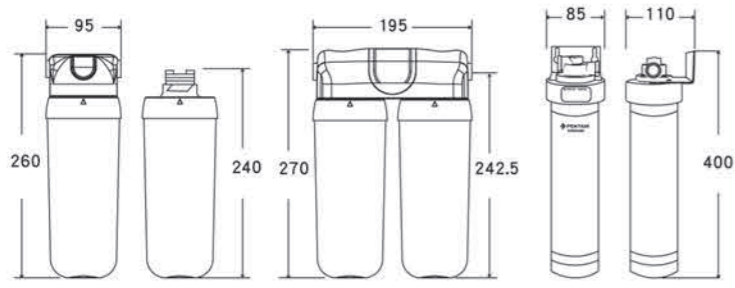

單道系列淨水設備 雙道系列淨水設備 Everpure淨水設備

RO 逆滲透純水機

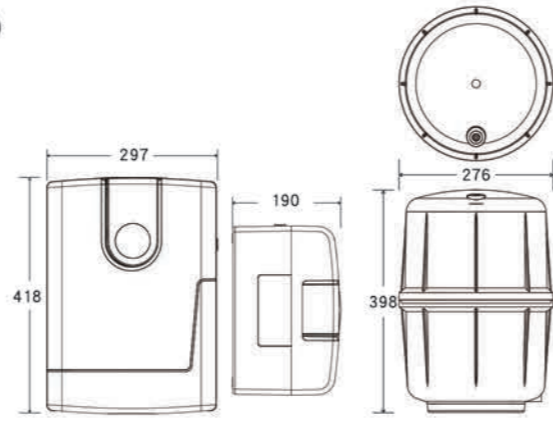

RO-75G主機 RO桶

廚下雙溫加熱器

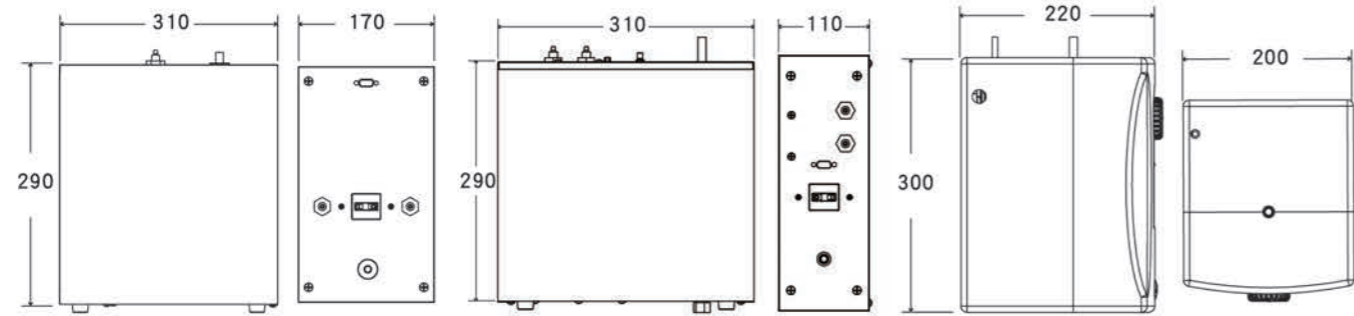

NEX-780BN / NEX-780BK主機 NEX-760BN / NEX-760BK主機 NEX-25A1主機

廚下冰溫熱、氣泡機

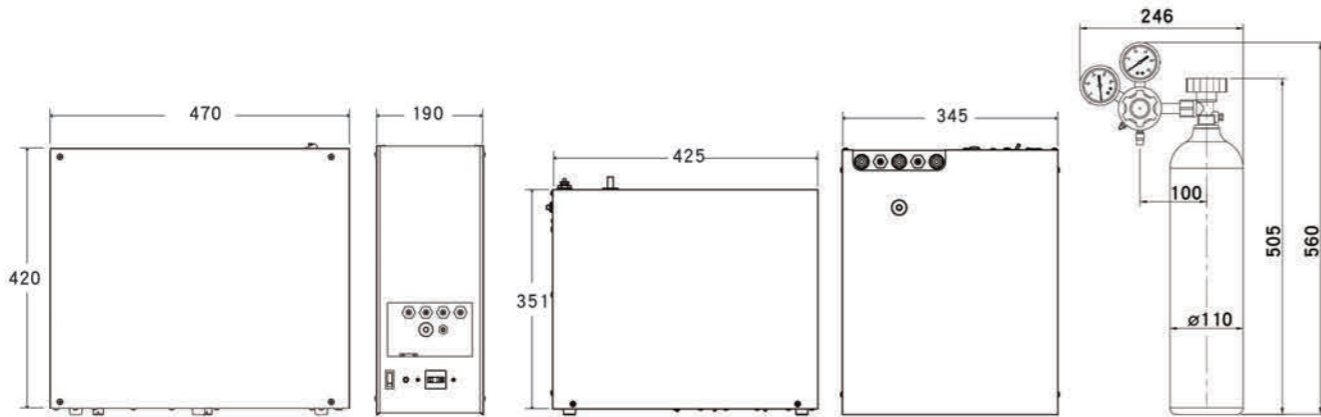

NEX-35BN / NEX-35BK 冰溫熱主機 NEX-680BN / NEX-680BK 氣泡機主機 氣泡機鋼瓶

標配龍頭

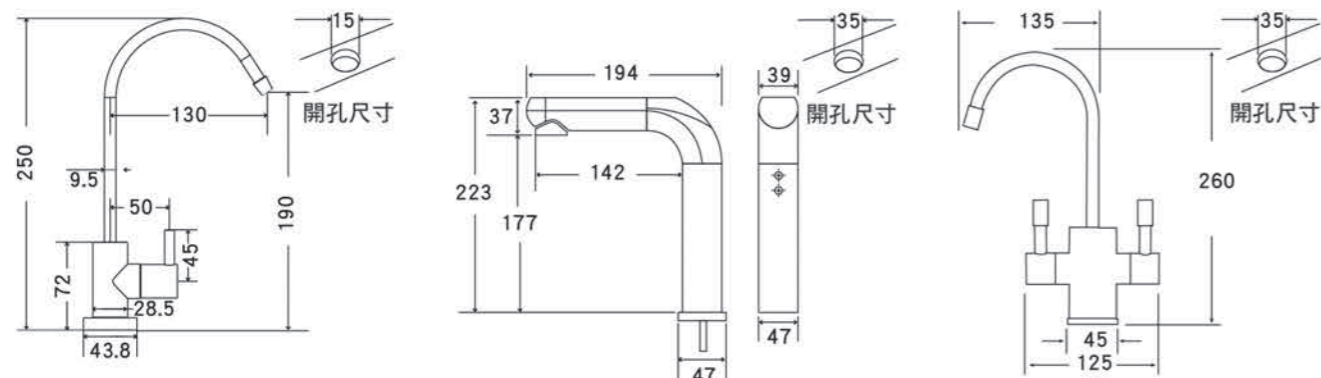

圓柱水龍頭 NEX-780/NEX-760/NEX-35/NEX-680龍頭 NEX-25A1龍頭

前置反洗過濾器

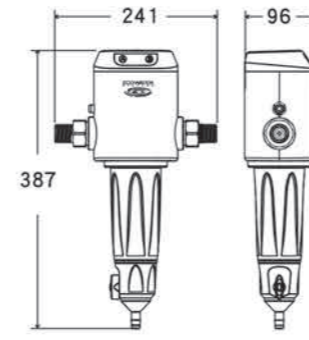

ESF10-A / ESF20-A

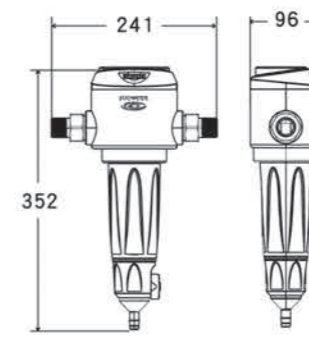

ESF05-M

全屋除氯淨水系統

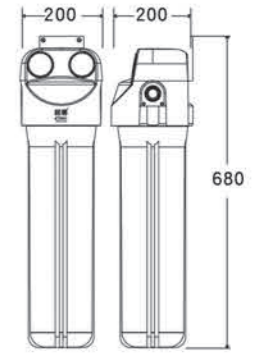

BG-300

全屋淨水系統

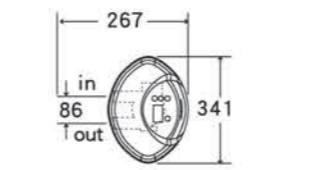

610WHF

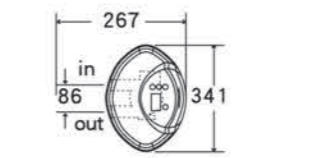

618WHF

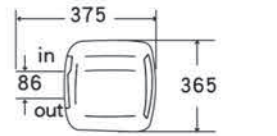

ETF2100 PF10

全屋軟淨一體系統

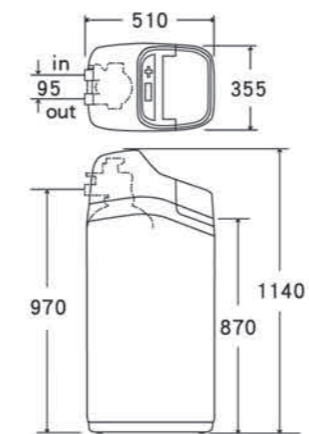

Refiner Power

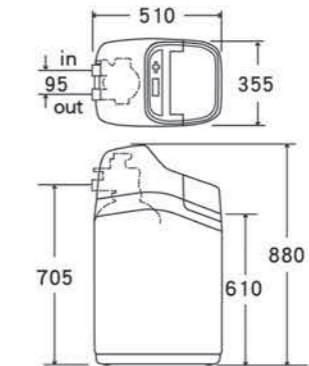

Refiner Boost

PENTAIR 全屋軟水系統

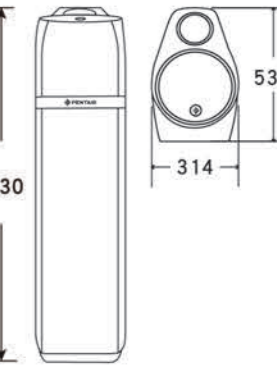

PWCE35P12

全屋軟水系統

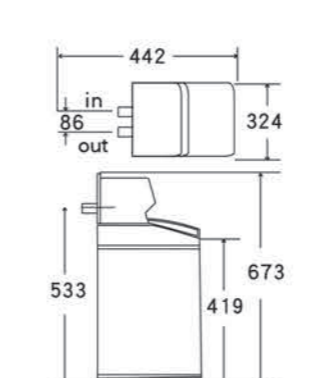

611ECM

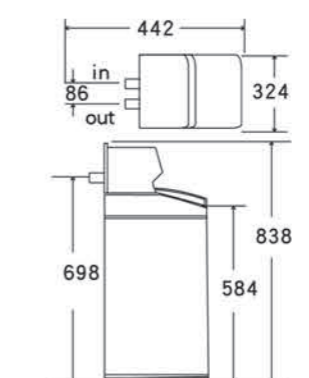

615ECM

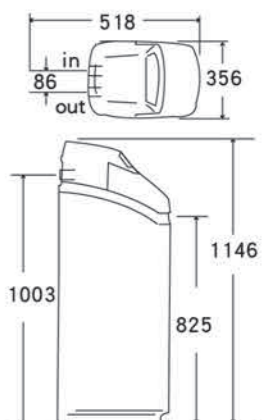

925ECM

Nexwater Provides Processes for Water Purification

Embrace a Life of purity

ECOWATER
S Y S T E M S[®]

諾得淨水
NEXWATER

 **PENTAIR**

EVERPURE[®]

www.nexwater.com.tw

台灣諾得有限公司

台北總公司 (02)2598-0855 台北市大同區重慶北路三段236巷45弄2號

桃園分公司 (03)453-3306 桃園市平鎮區南東路71號

台中分公司 (04)2237-0677 台中市北區富強街42號

台南分公司 (06)262-0650 台南市南區永成路二段627-3號

高雄分公司 (07)380-9215 高雄市三民區延慶街186號

